



MANUAL DE INSTRUÇÕES

# Serra circular

5901B

5902B

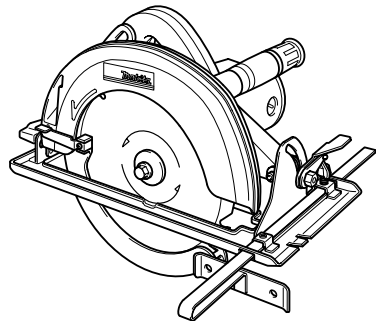



ISOLAMENTO  
DUPLO

004126

 **AVISO:**

Para sua segurança pessoal, LEIA e COMPREENDA antes da utilização.  
GUARDE ESTAS INSTRUÇÕES PARA REFERÊNCIA FUTURA.

## ESPECIFICAÇÕES

Modelo		5901B	5902B
Diâmetro da lâmina		235 mm	
Profundidade máx. de corte	a 90°	85 mm	
	a 45°	60 mm	
	a 50°	53 mm	
Golpes por minuto (min <sup>-1</sup> )		4.100	
Comprimento total		380 mm	
Peso líquido		7,0 kg	6,7 kg
Classe de segurança		 /II	 /II

- O fabricante reserva o direito de mudar as especificações sem aviso prévio.
- Nota: As especificações podem mudar de país para país.

### Símbolos

O seguinte mostra os símbolos utilizados para a ferramenta.

Certifique-se de que compreende o seu significado antes da utilização.



- Leia o manual de instruções.



- DUPLO ISOLAMENTO



- Apenas para países da UE  
Não deite ferramentas eléctricas no lixo doméstico!

De acordo com a directiva europeia 2002/96/CE sobre ferramentas eléctricas e electrónicas usadas e a sua aplicação para as leis nacionais, as ferramentas eléctricas usadas devem ser recolhidas em separado e encaminhadas a uma instalação de reciclagem dos materiais ecológicos.

### Utilização a que se destina

A ferramenta foi projetada para executar cortes retos e cruzados bem como cortes de esquadria com ângulos em madeira enquanto mantém firme contato com a peça de trabalho.

### Alimentação

A ferramenta só deve ser ligada a uma fonte de alimentação com a mesma voltagem da indicada na placa de características, e só funciona com alimentação CA monofásica. Tem um sistema de isolamento duplo de acordo com as normas europeias e pode, por isso, utilizar tomadas sem ligação à terra.

## REGRAS GERAIS DE SEGURANÇA

AVISO! Leia todas as instruções. Falha em seguir as instruções descritas abaixo pode resultar em choque elétrico, incêndio e/ou ferimentos graves. O termo “ferramenta motorizada” em todos os avisos listados abaixo refere-se a ferramenta motorizada operada por eletricidade (com fio) e a ferramenta operada por bateria (sem fio).

## GUARDE ESTAS INSTRUÇÕES.

### Segurança da área de trabalho

1. **Mantenha a área de trabalho sempre limpa e bem iluminada.** Áreas de trabalho desorganizadas e escuras são propensas a acidentes.
2. **Não opere a ferramenta motorizada em ambientes com perigo de explosão, como próximo a líquidos inflamáveis, gases ou poeira.** Ferramentas motorizadas produzem faíscas, as quais podem inflamar a poeira ou gases.
3. **Mantenha crianças e espectadores afastados do local quando usando a ferramenta motorizada.** Distrações podem causar a perda de controle.

### Segurança elétrica

4. **Os plugues das ferramentas motorizadas devem corresponder com as tomadas. Jamais modifique o plugue. Não use um plugue adaptador para ferramentas motorizadas aterradas.** Plugues sem modificação e tomadas correspondentes reduzem o risco de choque elétrico.
5. **Evite o contato com superfícies de aparelhos aterrados tais como canos, radiadores, fogões e geladeiras.** O risco de choque aumenta se o seu corpo for ligado à terra.
6. **Não exponha ferramentas motorizadas à chuva ou condições molhadas.** O risco de choque elétrico aumenta se entrar água na ferramenta motorizada.

7. **Não mal-use o fio. Jamais use o fio para carregar, puxar ou desligar a ferramenta motorizada. Mantenha o fio longe do calor, óleo, arestas cortantes ou peças rotativas.** Fios danificados ou emaranhados aumentam o risco de choque elétrico.
8. **Quando usando a ferramenta motorizada ao ar livre, utilize um fio de extensão próprio para o uso ao ar livre.** O uso de um fio de extensão próprio para ar livre reduz o risco de choque elétrico.

### Segurança pessoal

9. **Fique atento, preste atenção no que está fazendo e use bom senso quando usando a ferramenta motorizada. Não use ferramentas motorizadas se estiver cansado ou sob a influência de drogas, álcool ou medicação.** Um momento de distração enquanto operando a ferramenta motorizada pode resultar em ferimentos graves.
10. **Use equipamentos de segurança. Use sempre óculos de proteção.** Equipamentos de segurança como máscaras protetoras, sapatos de segurança com sola antiderrapante, capacete ou protetores de ouvido usados de acordo com as condições apropriadas reduzem o risco de ferimentos.
11. **Evite a ligação acidental. Certifique-se que o interruptor está na posição de desligado antes de ligar na tomada.** Carregar ferramentas motorizadas com o dedo no interruptor ou ligar na tomada com o interruptor ligado pode causar acidentes.
12. **Retire qualquer chave inglesa ou chave de ajuste antes ligar a ferramenta motorizada.** Uma chave inglesa ou de ajuste deixada numa peça rotativa da ferramenta motorizada pode resultar em ferimentos.
13. **Não tente se estender além do ponto de conforto. Mantenha-se sempre numa posição firme e equilibrada.** Isso o ajudará a controlar melhor a ferramenta motorizada em situações inesperadas.

- 
14. **Use vestuário adequado. Não use roupas soltas nem jóias. Mantenha os seus cabelos, vestuário e luvas longe das peças rotativas.** Roupas soltas, jóias e cabelos longos podem ficar presos nas peças rotativas.
  15. **Se forem fornecidos dispositivos para conexão do extrator e coletor de pó, certifique-se de que esses estejam conectados e que sejam usados devidamente.** O uso desses dispositivos pode reduzir perigos devidos ao pó.

### **Uso e cuidados da ferramenta motorizada**

16. **Não force a ferramenta motorizada. Use a ferramenta motorizada apropriada para o seu trabalho.** A ferramenta motorizada apropriada fará um trabalho melhor e mais seguro na eficiência para a qual foi projetada.
17. **Não use a ferramenta motorizada se o interruptor não liga e desliga.** Qualquer ferramenta motorizada que não possa ser controlada pelo interruptor é perigosa e deve ser consertada.
18. **Desligue o plugue da tomada de energia e/ou a bateria da ferramenta motorizada antes de fazer qualquer ajuste, trocar acessórios ou guardar a ferramenta.** Essas medidas preventivas reduzem o risco de ligar a ferramenta acidentalmente.
19. **Guarde as ferramentas motorizadas fora do alcance de crianças e não permita que pessoas não familiarizadas com a ferramenta ou com essas instruções usem a mesma.** Ferramentas motorizadas são muito perigosas nas mãos de usuários não treinados.

20. **Faça a manutenção de ferramentas motorizadas. Verifique se há desbalanceamento ou atrito das peças rotativas, avaria ou quaisquer outras condições que possam afetar o funcionamento da ferramenta motorizada. Se houver qualquer problema, leve a ferramenta para ser consertada antes de usar.** Muitos acidentes são causados devido à manutenção inadequada da ferramenta motorizada.
21. **Mantenha as ferramentas de corte sempre limpas e afiadas.** Ferramentas de corte com manutenção adequada dos fios de corte tendem a ter menos atrito e são mais fáceis de controlar.
22. **Use a ferramenta motorizada, acessórios e brocas de acordo com as instruções e da maneira adequada para cada tipo específico de ferramenta motorizada, levando em conta as condições de trabalho e o tipo de trabalho a ser feito.** O uso da ferramenta motorizada para operações diferentes daquelas para as quais ela foi projetada pode resultar em situações perigosas.

### **SERVIÇO**

23. **Leve a sua ferramenta motorizada para ser reparada por pessoal técnico qualificado e use apenas peças de substituição genuínas.** Isso garantirá que a segurança da ferramenta motorizada será mantida.
24. **Siga as instruções para lubrificação e troca de acessórios.**
25. **Mantenha os punhos secos, limpos e livre de óleo e graxa.**

## REGRAS DE SEGURANÇA ESPECÍFICAS

**NÃO** permita que a familiaridade ou a confiança no produto (adquiridas com o uso sucessivo) substitua a aderência estrita às regras de segurança da serra circular. Você poderá sofrer ferimentos graves se usar esta ferramenta de maneira incorreta ou desconsiderando a segurança.

### Perigo:

1. Mantenha as mãos afastadas da área de corte e da lâmina. Mantenha a outra mão na empunhadura auxiliar ou na caixa do motor. Se as duas mãos estiverem segurando a serra, não poderão ser cortadas pela lâmina.
2. **Não toque na superfície inferior da peça de trabalho.** O protetor não o protege da lâmina debaixo da peça de trabalho. Não tente retirar material cortado quando a lâmina está em movimento.  
PRECAUÇÃO: A lâmina continua a rodar depois de desligar a ferramenta. Espere até que a lâmina esteja completamente parada antes de pegar o material cortado.
3. Regule a profundidade do corte com a espessura da peça de trabalho. Menos do que um dente da lâmina deve ser visível sob a peça de trabalho.
4. **Nunca segure a peça a ser cortada com as mãos nem em cima das pernas.** Prenda a peça de trabalho em uma superfície estável. É muito importante apoiar a peça de trabalho corretamente para minimizar a exposição do corpo, encravamento da lâmina ou perda de controle.



Ilustração típica do suporte manual, do suporte da peça de trabalho e da posição do fio de alimentação (se necessário).

5. **Segure a ferramenta elétrica pelas partes isoladas quando executa uma operação em que a lâmina possa entrar em contato com fios ocultos ou com o seu próprio fio.** O contato com um fio "ligado" carregará as partes metálicas expostas e causará choque elétrico no operador.
6. **Ao cortar, utilize sempre uma guia paralela ou uma guia reta.** Isso melhora a precisão do corte e reduz a possibilidade da lâmina encravar.
7. **Utilize sempre lâminas com orifícios de suporte de tamanho e forma corretos (de diamante ou arredondado).** As lâminas que não correspondam às especificações de montagem da serra funcionarão mal, causando a perda de controle.
8. **Nunca utilize arruelas ou pinos de lâmina danificados ou incorretos.** As arruelas e pinos de lâmina foram projetados especialmente para esta serra, para melhor rendimento e segurança na operação.
9. **Causas e prevenção de recuo pelo operador:**
  - o recuo é uma reação súbita a uma lâmina presa, torta ou mal alinhada, que faz com que a serra descontrolada se eleve e saia da peça de trabalho em direção ao operador;

- quando a lâmina fica presa ou torta pelo fecho do corte, a lâmina pára e a reação do motor atira a ferramenta para trás, na direção do operador;
- se a lâmina ficar torta ou mal alinhada no corte, os dentes na sua extremidade traseira podem perfurar a superfície superior da madeira fazendo com que a lâmina salte do corte e pule para trás na direção do operador.

O recuo é o resultado de má utilização da serra e/ou procedimentos ou condições de operação incorrectas e pode ser evitado tomando-se as devidas precauções como indicado abaixo.

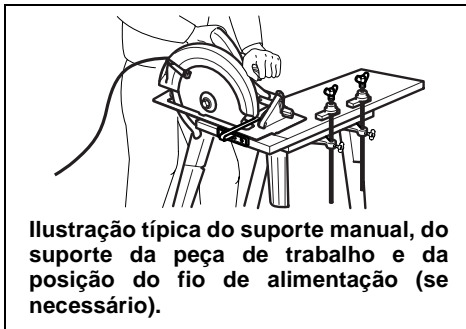
- **Segure a serra firmemente com as duas mãos e posicione os braços de forma a resistir o impacto do recuo. Posicione o seu corpo num dos lados da lâmina, mas nunca alinhado com a lâmina.** O recuo pode fazer com que a serra salte para trás, mas o impacto do recuo pode ser controlado pelo operador, se tomar as precauções necessárias.
- **Quando a lâmina está presa ou quando interrompe um corte por qualquer motivo, solte o gatilho e mantenha a serra imóvel no material até que a lâmina pare completamente. Nunca tente remover a serra da peça de trabalho nem puxá-la para trás enquanto a lâmina está em movimento, pois pode ocorrer um recuo.** Investigue e tome as medidas corretivas para eliminar a causa de encravamento da lâmina.
- **Quando volta a ligar a serra na peça de trabalho, centre a lâmina da serra no corte e verifique se os dentes da serra não estão presos no material.** Se a lâmina da serra estiver encravada, ela pode saltar ou recuar da peça de trabalho ao ligar a serra.

- **Apóie tábuas longas para minimizar o risco da lâmina ficar presa e causar um recuo.** As tábuas longas tendem a ceder sob o próprio peso. Os suportes devem ser colocados sob a tábua, nos dois lados, perto da linha de corte e perto da extremidade.

Para minimizar o risco da lâmina ficar presa e causar um recuo, quando a operação de corte requer que a serra fique apoiada na peça de trabalho, deve-se apoiar a serra na porção maior e a porção menor deve ser cortada.

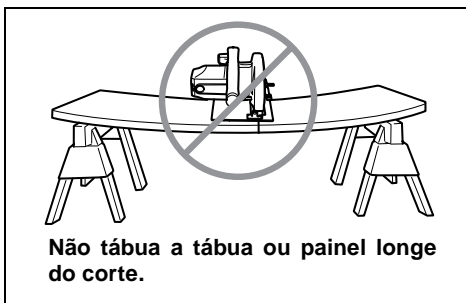
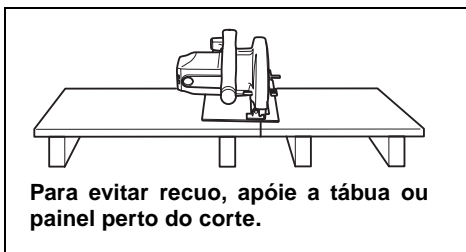

- **Não utilize lâminas danificadas ou não afiadas.** Lâminas não afiadas ou mal instaladas podem produzir um corte estreito causando fricção excessiva, encravamento da lâmina e recuo. Mantenha a lâmina afiada e limpa. A resina e a seiva acumuladas nas lâminas retardam a serra e aumentam a possibilidade de recuo. Mantenha a lâmina limpa retirando-a primeiro da serra e limpando-a com removedor de resina e seiva, água quente ou querosene. Nunca use gasolina.

- **As alavancas de ajuste da profundidade e ângulo de corte devem estar apertadas e presas antes de fazer o corte.** Se o ajuste da lâmina mudar durante o corte, pode causar encravamento e recuo.
- **Tenha cuidado especialmente ao fazer um “corte penetrante” em paredes ou outras áreas desconhecidas.** A lâmina saliente pode cortar objetos que provocam recuo. Em cortes penetrantes, retraia o protetor inferior usando a empunhadura retrátil.
- **SEMPRE segure a ferramenta firmemente com as duas mãos. NUNCA coloque a mão ou os dedos atrás da serra.** Se ocorrer um recuo, a serra pode facilmente saltar para trás sobre a sua mão, causando ferimentos sérios.

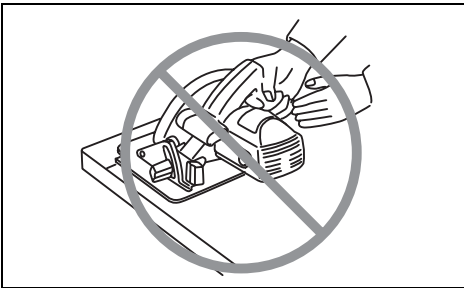

- **Nunca force a serra. Forçar a serra pode causar cortes desiguais, perda de precisão e possível recuo.** Empurre a serra para a frente a uma velocidade em que a lâmina corte sem retardar.
10. **Verifique se o protetor inferior fecha bem antes de cada utilização. Não funcione a serra se o protetor inferior não se movimentar livremente e fechar instantaneamente. Nunca prenda nem amarre o protetor inferior na posição de aberto.** Se deixar cair a serra acidentalmente, o protetor inferior pode entortar. Levante o protetor inferior com a empunhadura retrátil e certifique-se de que se movimenta livremente e não toca na lâmina nem em qualquer outra parte, em todos os ângulos e profundidades de corte.

Para inspecionar o protetor inferior, abra-o manualmente e solte observando como o mesmo se fecha. Verifique também se a empunhadura retrátil não toca na caixa da ferramenta. Deixar a lâmina exposta é MUITO PERIGOSO e pode resultar em ferimentos pessoais sérios.

11. **Verifique o funcionamento da mola do protetor inferior. Se o protetor e a mola não estiverem a funcionar corretamente, devem ser reparados antes da utilização.** O protetor inferior pode funcionar mal devido a peças danificadas, depósitos de resina ou acumulação de fragmentos.
12. **O protetor inferior deve ser retraído manualmente só para cortes especiais, como “cortes penetrantes” e “cortes compostos”.** Levante o protetor inferior com a empunhadura retrátil e, assim que a lâmina penetrar no material, o protetor inferior deve ser liberado. Para todos os outros tipos de serragens, o protetor inferior deve funcionar automaticamente.
13. **Certifique-se de que o protetor inferior cobre a lâmina antes de colocar a serra na bancada ou no chão.** Uma lâmina sem proteção funcionando em ponto morto fará com que a serra se movimente para trás, cortando tudo no seu caminho. Observe o tempo que a lâmina leva para parar depois de soltar o gatilho. Antes de colocar a ferramenta de lado depois de terminar um corte, certifique-se de que o protetor inferior esteja fechado e a lâmina completamente parada.
14. **Tenha muita cautela ao cortar madeira úmida, tratada com pressão ou madeira que tenha nós.** Regule a velocidade do corte para manter um avanço suave da ferramenta, sem diminuir a velocidade da lâmina.
15. **Evite cortar pregos. Inspeccione e retire todos os pregos da madeira antes de cortar.**

16. Coloque a porção mais larga da base da serra na parte da peça de trabalho que está firmemente apoiada, não na seção que cairá ao cortar. Como exemplos, a Fig. 1 ilustra o modo CORRETO de cortar a extremidade de uma tábua e a Fig. 2, o INCORRETO. Se a peça de trabalho for curta ou pequena, prenda-a. **NÃO TENTE SEGURAR PEÇAS PEQUENAS COM A MÃO!**

Fig. 1

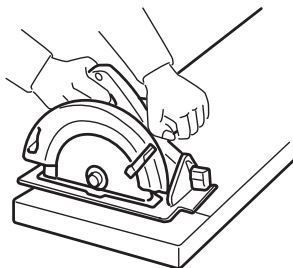
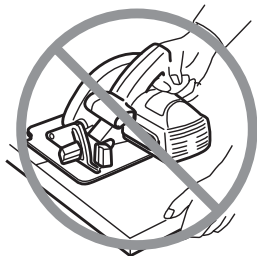
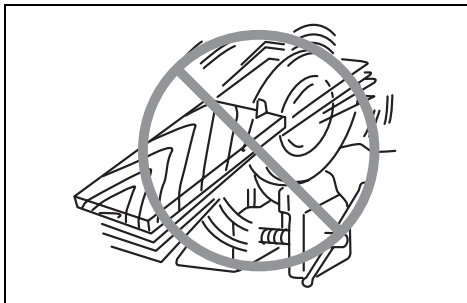

Fig. 2



17. Nunca tente serrar com a serra circular presa ao contrário num torno. É extremamente perigoso e pode causar acidentes graves.



18. Alguns materiais contêm produtos químicos que podem ser tóxicos. Tenha cuidado para não inalar o pó e evite o contato com a pele. Siga as instruções de segurança do fornecedor.

19. Não pare a lâmina com pressão lateral na lâmina da serra.

20. Utilize sempre as lâminas recomendadas neste manual. Não use discos abrasivos.

21. Use uma máscara contra o pó e proteção para os ouvidos quando utiliza a ferramenta.

## GUARDE ESTAS INSTRUÇÕES.

⚠ AVISO:

O USO INCORRETO ou falha em seguir as regras de segurança descritas neste manual de instruções pode causar ferimentos graves.



## DESCRIÇÃO FUNCIONAL

### ⚠️ PRECAUÇÃO:

- Certifique-se sempre de que a ferramenta esteja desligada e o plugue desconectado da tomada antes de fazer qualquer ajuste ou verificar as suas funções.

## Regulação da profundidade de corte

### ⚠️ PRECAUÇÃO:

- Depois de regular a profundidade do corte, aperte a alavanca com firmeza.

Libere a alavanca na guia lateral do punho e desloque a base para cima ou para baixo.

Na profundidade de corte desejada, prenda a base apertando a alavanca.

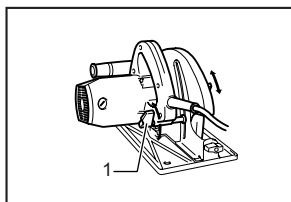

1. Alavanca

004127

Para cortes limpos e seguros, regule a profundidade de corte de maneira que só um dente da serra fique saliente debaixo da peça de trabalho. Utilizar a profundidade de corte correcta ajuda reduzir o risco de RECUOS perigosos que podem causar ferimentos pessoais.

## Corte de bisel

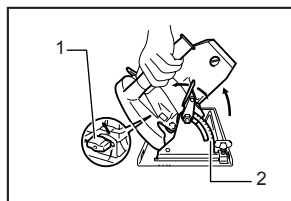

1. Porca de orelhas  
2. Placa da escala de bisel

004128

Solte a alavanca na frente e a porca de orelhas atrás e incline a ferramenta para o ângulo desejado para cortes de bisel (0° – 50°). Aperte a alavanca e a porca de orelhas para a direita.

## Visualizar

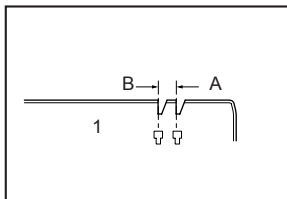

1. Placa da base

004129

Para cortes diretos, alinhe a posição A na frente da base com a linha de corte. Para cortes de bisel de 45°, alinhe a posição B.

## Ação do interruptor

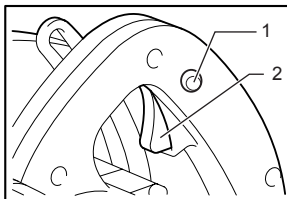

1. Botão de bloqueio/botão de segurança  
2. Gatilho do interruptor

008080

### ⚠️ PRECAUÇÃO:

- Antes de ligar a ferramenta na tomada, verifique sempre se o gatilho funciona correctamente e volta para a posição de desligado (OFF) quando libertado.

## Para ferramenta com botão de bloqueio

Para ligar a ferramenta, simplesmente aperte o gatilho. Solte o gatilho para parar.

Para operação contínua, aperte o gatilho e empurre o botão de bloqueio.

Para desligar a ferramenta quando está na posição de bloqueada, aperte o gatilho até o máximo e solte-o.

## Para ferramenta com botão de segurança

Para evitar que o gatilho seja acidentalmente accionado, existe um botão de segurança. Para ligar a ferramenta, empurre o botão de segurança e aperte o gatilho. Solte o gatilho para parar.

## Para ferramentas sem botão de bloqueio e botão de segurança

Para ligar a ferramenta, simplesmente aperte o gatilho. Solte o gatilho para parar.

# MONTAGEM

### ⚠ PRECAUÇÃO:

- Certifique-se sempre de que a ferramenta esteja desligada e fora da tomada antes de fazer a manutenção da mesma.

## Retirar ou instalar a lâmina da serra

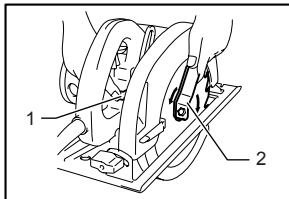

1. Travão do eixo
2. Chave

004131

### ⚠ PRECAUÇÃO:

- Certifique-se de que a lâmina esteja instalada com os dentes apontados para cima na frente da ferramenta.
- Utilize só a chave da Makita para instalar ou retirar a lâmina.

Para retirar a lâmina, pressione o travão do eixo de modo a que a lâmina não se mova e utilize a chave para soltar o parafuso sextavado para a esquerda. Em seguida, retire o parafuso sextavado, flange exterior e a lâmina.

Para instalar a lâmina, execute inversamente o procedimento de a retirar. **CERTIFIQUE-SE DE APERTAR FIRMEMENTE O PARAFUSO SEXTAVADO PARA A DIREITA.**

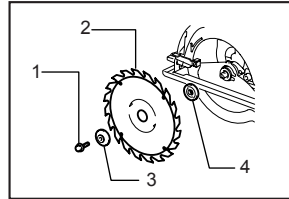

1. Parafuso sextavado
2. Lâmina de serra
3. Flange exterior
4. Flange interior

004132

As seguintes lâminas podem ser utilizadas com a ferramenta.

Diâmetro máximo	Diâmetro mínimo
235 mm	230 mm

## Punho lateral (empunhadura auxiliar)

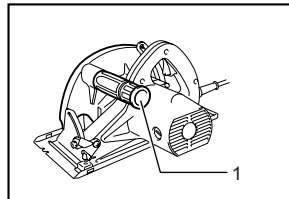

1. Punho lateral

004133

Enrosque bem o punho lateral na ferramenta antes das operações.

## Conjunto de articulação (acessório opcional)

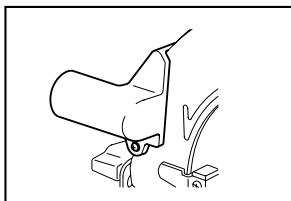

004134

Afixe a articulação à saída de aparas na caixa da lâmina e prenda com os parafusos.

Retire a alavanca afixada à unidade principal e instale a alavanca do conjunto de articulação.

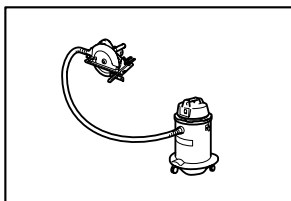

004135

## OPERAÇÃO

### ⚠ PRECAUÇÃO:

- Mova a ferramenta para a frente suavemente, em linha reta. Forçar ou torcer a ferramenta resultará em sobreaquecimento do motor e recuo perigoso, podendo causar ferimentos graves.

Segure a ferramenta com firmeza. A ferramenta é fornecida com um punho frontal e uma empunhadura traseira. Utilize os dois para melhor segurar a ferramenta. Se as duas mãos estiverem segurando a serra, não poderão ser cortadas pela lâmina. Coloque a base na peça de trabalho a ser cortada sem que a lâmina faça qualquer contato. Em seguida, ligue a ferramenta e espere até que a lâmina atinja a velocidade máxima. Depois desloque a ferramenta para a frente sobre a superfície da peça de trabalho, mantendo-a plana e avançando suavemente até que o corte esteja terminado.

Para obter cortes limpos, mantenha a linha de corte reta e a velocidade de avanço uniforme. Se o corte não seguir corretamente a linha pretendida, não tente forçar a ferramenta para voltar atrás na linha de corte. Isto poderá encravar a lâmina e provocar um recuo perigoso e possíveis ferimentos graves. Solte o gatilho, espere que a lâmina pare e retire a ferramenta. Volte a alinhar a ferramenta numa nova linha de corte e comece a cortar outra vez. Evite posicionar-se de modo a ficar exposto a aparas e pó de madeira ejetados pela serra. Use protetores para os olhos para evitar ferimentos.

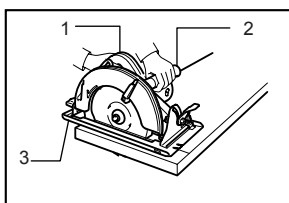

1. Empunhadura traseira
2. Punho frontal
3. Base

004136

## Guia paralela (régua guia)

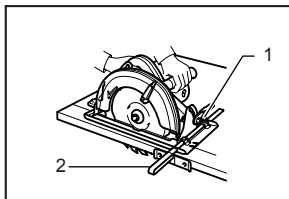

1. Parafuso
2. Guia paralela (régua guia)

004137

A conveniente guia paralela permite-lhe executar cortes retos com alta precisão. Deslize simplesmente a guia paralela contra o lado da peça de trabalho e prenda-a na posição com o parafuso na frente da base. Também torna possível cortes repetitivos com espessura uniforme.

## MANUTENÇÃO

### ⚠ PRECAUÇÃO:

- Certifique-se sempre de que a ferramenta esteja desligada e o plugue retirado da tomada antes de fazer qualquer inspeção ou manutenção.

### Substituição das escovas de carvão

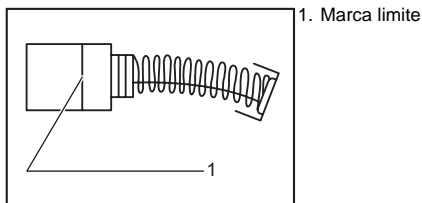

001145

Retire e verifique as escovas de carvão regularmente. Substitua-as quando estas apresentarem um desgaste até à marca limite. Mantenha as escovas de carvão limpas e soltas, para poder deslizar nos porta-escovas. Ambas as escovas de carvão devem ser substituídas simultaneamente. Utilize somente escovas de carvão idênticas.

Use uma chave de fenda para retirar as tampas do porta-escovas. Retire as escovas de carvão gastas, introduza as novas e recoloque as tampas dos porta-escovas.

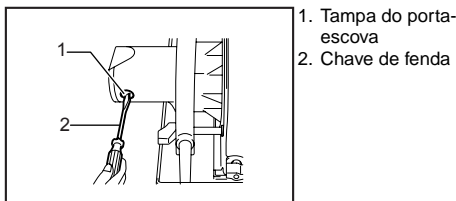

004138

Para garantir a **SEGURANÇA** e **CONFIABILIDADE** do produto, as reparações, manutenção ou ajustes devem ser sempre efetuados por centros autorizados de assistência Makita, utilizando peças de reposição originais Makita.

## ACESSÓRIOS

### ⚠ PRECAUÇÃO:

- Os acessórios ou extensões especificados neste manual são recomendados para utilização com a sua ferramenta Makita. A utilização de quaisquer outros acessórios ou extensões pode apresentar o risco de ferimentos pessoais. Utilize o acessório ou extensão apenas para o fim a que se destina.

Se necessitar de informações adicionais relativas a estes acessórios, solicite-as ao seu centro de assistência Makita.

- Lâminas de corte
- Guia paralela (régua guia)
- Chave de boca 13
- Conjunto de articulação

## **CERTIFICADO DE GARANTIA**

Sr. Consumidor:

Toda ferramenta elétrica MAKITA é inspecionada e testada ao sair da linha de produção, sendo garantida contra defeitos de material ou fabricação por 3 meses (por lei) + 9 meses do fabricante, a partir da data da compra. Se algum defeito ocorrer, leve a ferramenta completa ao seu revendedor ou a oficina autorizada.

Se a inspeção pela autorizada apontar problemas causados por defeito de material ou fabricação, todo o conserto será efetuado gratuitamente.

### **A GARANTIA SERÁ VÁLIDA SOB AS SEGUINTE CONDICOES:**

- 01- Apresentação da Nota Fiscal de compra ou deste Certificado de Garantia devidamente preenchido.
- 02- No atendimento de consertos em Garantia; o Sr. Consumidor deverá apresentar obrigatoriamente:
  - Nota Fiscal de compra da ferramenta contendo em sua discriminação: tipo, modelo, voltagem e número de série de fabricação, localizados na placa de inscrição afixada na carcaça da mesma ou ainda, este Certificado devidamente preenchido, carimbado, datado e assinado pelo REVENDEDOR.
- 03- Por ser uma Garantia complementar à legal, fica convencionado que a mesma perderá totalmente sua validade se ocorrer uma das hipóteses a seguir:
  - A – Se o produto for examinado, alterado, fraudado, ajustado, corrompido ou consertado por pessoas não autorizadas pela MAKITA DO BRASIL;
  - B – Se qualquer peça, parte ou componente agregado ao produto caracterizar-se como não original;
  - C – Se ocorrer a ligação em corrente elétrica adversa da mencionada na embalagem, na placa de inscrição e na etiqueta afixada no cabo elétrico da ferramenta;
  - D – Se o número de série que identifica a ferramenta e que também consta no verso deste, estiver adulterado, ilegível ou rasurado.
- 04- Estão excluídos desta Garantia, os eventuais defeitos decorrentes do desgaste natural do produto ou pela negligência do Sr. Consumidor no descumprimento das Instruções contidas no Manual de Instruções; bem como, se o produto não for utilizado em service regular.
- 05- As ferramentas de corte, tais como: serras, fresas, abrasivos, deverão seguir as especificações exigidas pela máquina.
- 06- Esta Garantia não abrange eventuais despesas de frete ou transporte.

**Makita do Brasil Ferramentas Elétricas Ltda.**



Makita do Brasil Ferramentas Elétricas Ltda.

### CERTIFICADO DE GARANTIA - CONSUMIDOR

MODELO:

N° SÉRIE:

VOLTAGEM

127V

220V

CLIENTE: \_\_\_\_\_

ENDEREÇO: \_\_\_\_\_

FONE: \_\_\_\_\_ MUNICÍPIO: \_\_\_\_\_ ESTADO: \_\_\_\_\_

REVENDEDOR: \_\_\_\_\_

NOTA FISCAL: \_\_\_\_\_

DATA DA COMPRA:        /        /

1. \_\_\_\_\_

2. \_\_\_\_\_

3. \_\_\_\_\_

4. \_\_\_\_\_

PARA USO DA ASSISTÊNCIA TÉCNICA

\_\_\_\_\_  
CARIMBO E ASSINATURA



# **Makita do Brasil Ferramentas Elébricas Ltda.**

R. Makita Brasil, 200, B. dos Alvaregas, São Bernardo do Campo - SP - CEP 09852-080

884289-210