

MANUAL DE INSTRUÇÕES

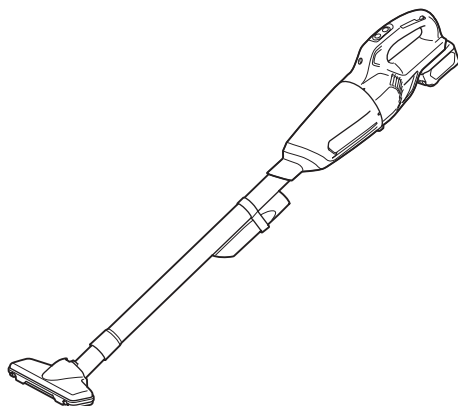

Aspirador de pó a bateria

CL108FD



Leia este manual antes de usar a ferramenta.

AVISO

- Este aparelho pode ser usado por crianças de 8 anos de idade ou mais, por pessoas sem experiência ou conhecimento, ou ainda com capacidade física, sensorial ou mental reduzida, desde que sejam supervisionadas ou recebam instruções sobre o uso seguro do aparelho e entendam os perigos envolvidos.
- Crianças não devem brincar com o aparelho. A limpeza e manutenção não devem ser feitas por crianças sem supervisão.
- Consulte o capítulo «ESPECIFICAÇÕES» para verificar o tipo de bateria.
- Consulte a seção «Instalação ou remoção da bateria» para verificar como remover ou instalar a bateria.
- Para descartar a bateria, retire-a da ferramenta e descarte-a em um local seguro. Siga as regulamentações locais referentes ao descarte de baterias.
- A bateria deverá ser retirada da ferramenta caso esta não vá ser usada por um período de tempo prolongado.
- Não provoque um curto-circuito na bateria.
- Consulte o capítulo «MANUTENÇÃO» para verificar detalhes das precauções pertinentes a serem seguidas durante a manutenção pelo usuário.

ESPECIFICAÇÕES

Modelo:	CL108FD	
Capacidade	600 mL	
Uso contínuo (com bateria BL1016)	1 (modo de velocidade normal)	Aprox. 25 min.
	2 (modo de velocidade alta)	Aprox. 12 min.
	3 (modo de velocidade máxima)	Aprox. 10 min.
Comprimento total	956 mm	
Tensão nominal	10,8 V CC - 12 V máx	
Peso líquido	1,0 - 1,2 kg	

- Devido ao nosso contínuo programa de pesquisa e desenvolvimento, reservamo-nos o direito de alterar especificações de partes e acessórios que constam neste manual, sem aviso prévio.
- As especificações podem diferir de país para país.
- O peso não inclui acessórios, apenas a(s) bateria(s). As combinações mais leve e mais pesada do aparelho com a(s) bateria(s) são mostradas na tabela.

Bateria e carregador aplicáveis

Bateria	BL1016 / BL1021B / BL1041B
Carregador	DC10SA / DC10SB / DC10WC / DC10WD / DC18RE

- Alguns dos carregadores e baterias listados acima podem não estar disponíveis na sua região de residência.

AVISO: Use somente as baterias e carregadores listados acima. O uso de outras baterias e carregadores pode provocar ferimentos e/ou incêndios.

Símbolos

Os símbolos mostrados a seguir podem ser usados para o equipamento. Certifique-se de compreender o significado deles antes de usar o equipamento.



Leia o manual de instruções.



Ni-MH
Li-ion

Apenas para países da UE
Devido à presença de componentes perigosos nos equipamentos, resíduos de equipamentos elétricos e eletrônicos, acumuladores e baterias podem gerar impactos negativos sobre o meio ambiente e a saúde humana. Não descarte aparelhos elétricos e eletrônicos ou baterias juntamente com o lixo doméstico! De acordo com a Diretiva Europeia relativa aos resíduos de equipamentos elétricos e eletrônicos, e a acumuladores, baterias e os resíduos destes, bem como sua adaptação como legislação nacional, resíduos de equipamentos elétricos e eletrônicos, baterias e acumuladores devem ser armazenados separadamente e enviados para um ponto de coleta de resíduos municipais separado, que opere em conformidade com as regulamentações de proteção ambiental. Isso é indicado pelo símbolo da lixeira com um X afixado no equipamento.

Indicação de uso

Esta ferramenta se destina à coleta de pó seco.

AVISOS DE SEGURANÇA

Avisos de segurança do aspirador de pó a bateria

AVISO: IMPORTANTE! LEIA CUIDADOSAMENTE todos os avisos de segurança e todas as instruções ANTES DE USAR. A não observância dos avisos e instruções pode resultar em choque elétrico, incêndio e/ou ferimentos graves.

1. Não exponha à chuva. Guarde dentro de casa.
2. Não permita que seja usado como brinquedo. Tenha especial cuidado quando o aparelho for usado por crianças ou próximo delas.
3. Use somente de acordo com as instruções deste manual. Use somente os acessórios recomendados pelo fabricante.
4. Não use com uma bateria danificada. Se o aparelho não estiver funcionando corretamente, tiver sido derrubado, danificado, deixado ao ar livre ou tiver caído na água, leve-o a um centro de assistência.
5. Não manuseie o aparelho com as mãos molhadas.
6. Não coloque nenhum objeto nas aberturas. Não use se alguma abertura estiver bloqueada; mantenha-o limpo, sem poeira, pelos, cabelos ou qualquer outra coisa que possa reduzir o fluxo de ar.
7. Mantenha os cabelos, roupas largas, dedos e outras partes do corpo afastadas das aberturas e de peças em movimento.
8. Desligue todos os controles antes de retirar a bateria.
9. Tenha especial cuidado quando estiver limpando escadas.
10. Não use para aspirar líquidos inflamáveis ou combustíveis, tais como gasolina, nem use em áreas onde esses produtos possam estar presentes.
11. Use somente o carregador fornecido pelo fabricante para recarregar.
12. Não use para aspirar algo que esteja queimando ou soltando fumaça, tal como cigarros, fósforos ou cinzas quentes.
13. Não utilize sem o saco de pó ou os filtros.
14. Não carregue a bateria ao ar livre.
15. Use somente o carregador especificado pelo fabricante para recarregar. Um carregador adequado para um tipo de bateria pode provocar um risco de incêndio se usado com outro tipo de bateria.
16. Use ferramentas elétricas somente com as baterias especificamente designadas. O uso de outras baterias pode provocar riscos de incêndio e ferimentos.

17. Quando não estiver usando a bateria, mantenha-a afastada de objetos metálicos, tais como cliques de papel, moedas, chaves, pregos, parafusos ou outros objetos metálicos pequenos que possam fazer a conexão de um terminal a outro.
18. O fluido pode escapar da bateria em condições incorretas de uso; evite o contato. Em caso de contato acidental, lave com água.
19. Não use uma bateria ou ferramenta que esteja danificada ou tenha sido modificada. Baterias danificadas ou modificadas podem exibir um comportamento imprevisível, resultando em incêndio, explosão ou risco de lesões.
20. Não exponha a bateria nem a ferramenta a chamas ou a temperaturas excessivas. A exposição a chamas ou a uma temperatura acima de 130 °C podem causar explosão.
21. Siga todas as instruções de carregamento e não carregue a bateria nem a ferramenta fora da faixa de temperatura especificada nas instruções. O carregamento inadequado ou a temperaturas fora da faixa especificada pode danificar a bateria e aumentar o risco de incêndio.

GUARDE ESTAS INSTRUÇÕES.

REGRAS ADICIONAIS DE SEGURANÇA

Este aparelho se destina ao uso doméstico.

1. Antes de usar o aparelho, leia cuidadosamente este manual de instruções e o manual do carregador.
2. Não aspire os seguintes materiais:
 - Materiais quentes, tais como cigarros acesos ou faíscas/pó de metal produzidos pelo esmerilhamento/corte de metal
 - Materiais inflamáveis, tais como gasolina, tiner, benzina, querosene ou tinta
 - Materiais explosivos como a nitroglicerina
 - Materiais inflamáveis, tais como o alumínio, zinco, magnésio, titânio, fósforo ou celulose
 - Sujeira úmida, água, óleo ou semelhantes
 - Artigos rígidos com arestas cortantes, tais como aparas de madeira, metais, pedras, vidros, pregos, alfinetes e lâminas de barbear
 - Pós que aglomeram, tais como cimento ou toner
 - Pó condutor, tal como metal ou carbono
 - Partículas finas, como o pó de cimentoIsso pode provocar incêndios, ferimentos ou danos patrimoniais.
3. Desligue o aspirador imediatamente se notar algo anormal.
4. Se derrubar o aspirador, inspecione cuidadosamente para ver se há trincas ou danos antes de iniciar a operação.
5. Não aproxime de fogões ou outras fontes de calor.
6. Não bloqueie os orifícios de entrada e saída de ar.

GUARDE ESTAS INSTRUÇÕES.

Instruções de segurança importantes para o cartucho da bateria

1. Antes de utilizar a bateria, leia todas as instruções e notas de precaução do (1) carregador de bateria, da (2) bateria e do (3) produto usando a bateria.
2. Não desmonte nem adultere a bateria. Isto poderia resultar em incêndio, aquecimento excessivo ou explosão.
3. Se o tempo de operação se tornar excessivamente mais curto, pare imediatamente a operação. Operação nessas condições poderá resultar em superaquecimento, possíveis queimaduras e até explosão.
4. Caso caia eletrólitos em seus olhos, lave-os com água limpa e procure assistência de um médico imediatamente. Esse acidente pode resultar na perda de visão.
5. Não provoque um curto-circuito na bateria:
 - (1) Não toque nos terminais com nenhum material condutor.
 - (2) Não guarde a bateria junto com outros objetos metálicos, tais como pregos, moedas, etc.
 - (3) Não exponha a bateria à chuva ou água. Um curto-circuito na bateria pode causar sobrecarga de corrente, aquecimento excessivo ou possíveis queimaduras ou avarias.
6. Não guarde nem use a ferramenta e a bateria em locais onde a temperatura possa atingir ou ultrapassar 50°C.
7. Não queime a bateria mesmo se estiver severamente danificada ou gasta. A bateria pode explodir no fogo.
8. Não perfure, corte, amasse, arremesse ou derrube a bateria, nem a atinja com um objeto rígido. Isto poderia resultar em incêndio, aquecimento excessivo ou explosão.
9. Não utilize uma bateria danificada.
10. As baterias de íons de lítio desta máquina estão sujeitas aos requisitos da legislação de produtos perigosos.

Para transportes comerciais, por exemplo por terceiros e agentes de embarque, os requisitos especiais referentes a embalagem e rotulagem devem ser obedecidos.

Para a preparação do item sendo expedido, é necessário consultar um especialista em materiais perigosos. Considere também que as regulamentações nacionais podem ser mais detalhadas e devem ser obedecidas.

Coloque fita ou tape os contatos abertos e embale a bateria de maneira que não se mova dentro da embalagem.
11. Para descartar a bateria, retire-a da ferramenta e descarte-a em um local seguro. Siga as regulamentações locais referentes ao descarte de baterias.
12. Use as baterias somente com os produtos especificados pela Makita. A instalação das baterias com produtos não compatíveis poderá resultar em incêndio, aquecimento excessivo, explosão ou vazamento de eletrólito.
13. A bateria deverá ser retirada da ferramenta caso esta não vá ser usada por um período de tempo prolongado.
14. Durante e após o uso, a bateria pode ficar quente e causar queimaduras normais ou queimaduras de baixa temperatura. Preste atenção ao manusear baterias quentes.
15. Não toque no terminal da ferramenta imediatamente depois de usá-la, uma vez que ele pode ficar quente o bastante para provocar queimaduras.
16. Não permita que aparas, poeira ou solo fiquem presos nos terminais, furos e ranhuras da bateria. Isso poderia resultar no desempenho deficiente ou em avarias da ferramenta ou da bateria.
17. A menos que a ferramenta seja compatível com o uso nas proximidades de linhas elétricas de alta tensão, não a use próximo a estas. Isso poderia resultar em problemas de funcionamento ou em avarias da ferramenta ou da bateria.
18. Mantenha a bateria fora do alcance de crianças.

GUARDE ESTAS INSTRUÇÕES.

⚠️PRECAUÇÃO: Use somente baterias Makita originais. O uso de baterias Makita não originais ou baterias que foram alteradas pode causar a explosão da bateria e resultar em incêndio, ferimentos às pessoas na área e danos aos equipamentos. O uso de baterias não originais cancela a garantia Makita tanto para a ferramenta quanto para o carregador da bateria.

Dicas para manter a vida útil máxima da bateria

1. Carregue a bateria antes de uma descarga completa. Sempre pare a operação da ferramenta e carregue a bateria quando notar perda de potência.
2. Nunca recarregue uma bateria completamente carregada. O carregamento demasiado diminuirá a vida útil da bateria.
3. Carregue a bateria em uma temperatura ambiente entre 10°C e 40°C. Deixe a bateria esfriar antes de carregá-la.
4. Quando não estiver usando a bateria, remova-a da ferramenta ou do carregador.

DESCRIÇÃO FUNCIONAL

⚠️PRECAUÇÃO: Certifique-se sempre de que a ferramenta esteja desligada e a bateria retirada antes de executar qualquer ajuste ou verificação das funções da ferramenta.

⚠️PRECAUÇÃO: Tome cuidado para que seus dedos não fiquem presos entre o aspirador e a bateria conforme mostrado no diagrama ao carregar a bateria. Se os dedos forem agarrados, isso pode causar ferimentos.

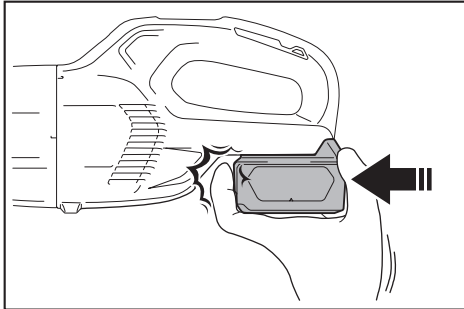

Instalação ou remoção da bateria

⚠️PRECAUÇÃO: Sempre desligue a ferramenta antes de colocar ou retirar a bateria.

⚠️PRECAUÇÃO: Segure a ferramenta e a bateria firme ao colocar ou retirar a bateria. Falha em segurar a ferramenta e a bateria firmemente pode fazer com que elas escorreguem das mãos e sejam danificadas ou causem lesões pessoais.

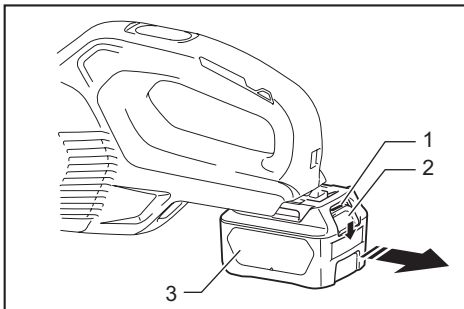

► 1. Indicador vermelho 2. Botão 3. Bateria

Para retirar a bateria, deslize-a para fora ao mesmo tempo em que desliza o botão na frente da bateria.

Para instalar a bateria, alinhe a lingueta desta à ranhura no compartimento e encaixe-a em posição. Insira-a até o fim, até encaixar em posição com um pequeno clique. Se você puder ver o indicador vermelho, conforme mostrado na figura, isso significa que ela não está completamente encaixada.

⚠️PRECAUÇÃO: Sempre coloque a bateria completamente, até não ver mais o indicador vermelho. Caso contrário, ela poderá cair da ferramenta acidentalmente e provocar ferimentos em você ou em alguém por perto.

⚠️PRECAUÇÃO: Não force a colocação da bateria. Se ela não deslizar com facilidade é porque não está sendo colocada corretamente.

Sistema de proteção da bateria

A ferramenta está equipada com um sistema de proteção da bateria. Este sistema desativa automaticamente o fornecimento de energia ao motor para prolongar a vida útil da bateria. A ferramenta para automaticamente durante o funcionamento se ela e/ou a bateria se encontra em uma das seguintes condições:

Sobrecarga:

A ferramenta é operada de maneira que a faz utilizar uma corrente elevada demais. Nesse caso, desligue a ferramenta e pare a operação que provocou a sobrecarga da ferramenta. Em seguida, ligue a ferramenta para reiniciar.

Baixa tensão da bateria:

A carga restante da bateria está baixa demais e a ferramenta não funciona. Se você ligar a ferramenta, o motor funciona novamente, mas para logo em seguida. Nesse caso, retire a bateria e recarregue-a.

Indicação da capacidade restante das baterias

Somente para baterias com o indicador

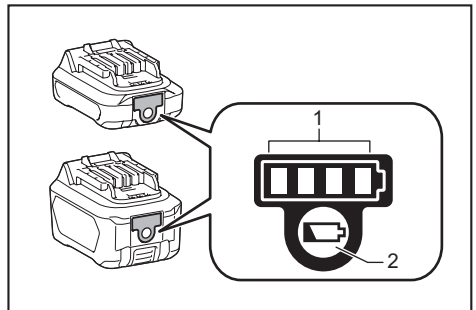

► 1. Lâmpadas indicadoras 2. Botão de checagem

Pressione o botão de checagem na bateria para ver a capacidade restante das baterias. As lâmpadas indicadoras acendem por alguns segundos.

Lâmpadas indicadoras		Capacidade restante
Acesa	Desl	
■ ■ ■ ■	□	75% a 100%
■ ■ ■ □	□	50% a 75%
■ ■ □ □	□	25% a 50%
■ □ □ □	□	0% a 25%

NOTA: Dependendo das condições de uso e da temperatura ambiente, a indicação pode ser um pouco diferente da capacidade real.

Ação do interruptor

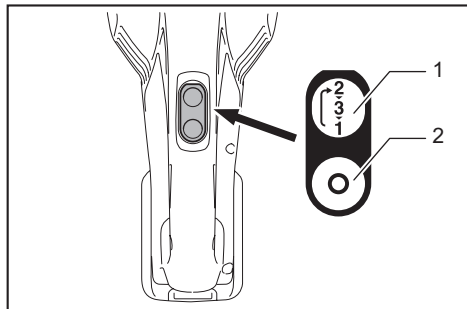

- 1. Botão LIGA/de mudança de velocidade 2. Botão DESLIGA

Para ligar o aspirador, simplesmente pressione o botão LIGA/de mudança de velocidade. Para desligar, pressione o botão DESLIGA.

Você pode mudar a velocidade do aspirador em três incrementos pressionando o botão LIGA/de mudança de velocidade. Pressione uma vez para obter o modo de velocidade alta, a segunda vez para o modo de velocidade máxima e a terceira vez para retornar ao modo de velocidade normal. Cada vez que esse botão é pressionado, o ciclo de velocidades alta/máxima/normal é repetido alternadamente.

Como acender a lâmpada

PRECAUÇÃO: Não olhe diretamente para a lâmpada ou a fonte luminosa.

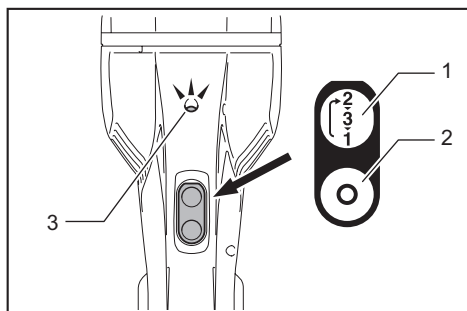

- 1. Botão LIGA/de mudança de velocidade 2. Botão DESLIGA 3. Lâmpada

Para acender a lâmpada, pressione o botão LIGA/de mudança de velocidade. Pressione o botão DESLIGA para apagar a lâmpada. Durante o funcionamento da ferramenta, a lâmpada acende. Quando a carga da bateria fica baixa, a lâmpada começa a piscar.

NOTA: O momento em que a lâmpada começa a piscar depende da temperatura no local de trabalho e das condições da bateria.

MONTAGEM

PRECAUÇÃO: Verifique sempre se a ferramenta está desligada e se a bateria está retirada antes de realizar qualquer trabalho na ferramenta.

Tipo de filtro

Filtro normal

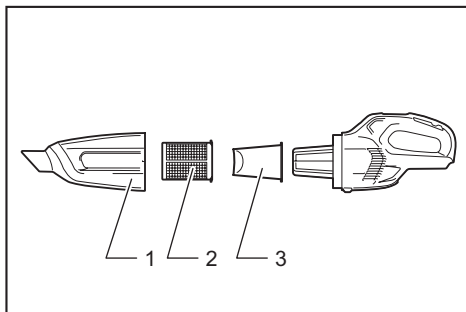

- 1. Cápsula 2. Pré-filtro 3. Filtro

Filtro de alto desempenho

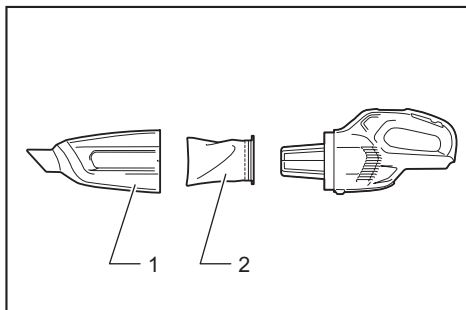

- 1. Cápsula 2. Filtro de alto desempenho

Descarte do pó

PRECAUÇÃO: Esvazie o aspirador antes que fique muito cheio, caso contrário a força de sucção diminuirá.

PRECAUÇÃO: Certifique-se de remover o pó da parte interna do próprio aspirador. Caso isso não seja feito, o filtro poderá ficar obstruído ou o motor poderá ser danificado.

Descarte do pó para o filtro normal

Para desalojar o pó grudado no filtro da cápsula, bata com a mão na cápsula 4 ou 5 vezes.

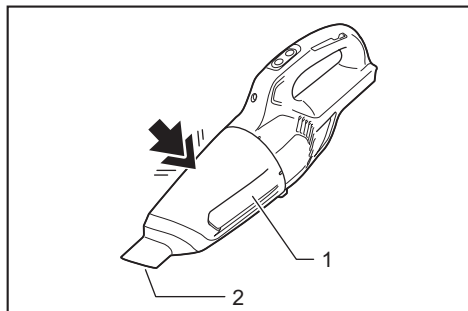

► 1. Cápsula 2. Entrada de sucção

Aponte a entrada de sucção para baixo, gire a cápsula no sentido da seta conforme ilustrado e desconecte a cápsula devagar e em linha reta.

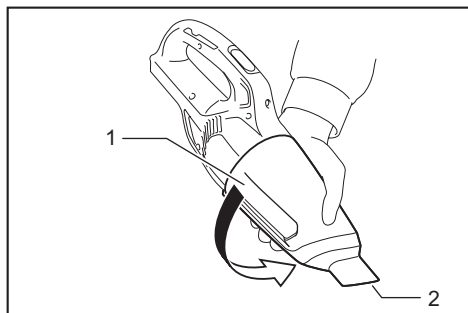

► 1. Cápsula 2. Entrada de sucção

NOTA: Certifique-se de colocar um saco de lixo abaixo da cápsula, uma vez que o pó pode ser derramado quando a cápsula for aberta.

Remova o pó acumulado do interior da cápsula e do pré-filtro.

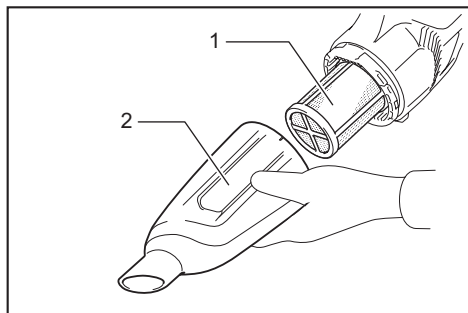

► 1. Pré-filtro 2. Cápsula

Gire o pré-filtro no sentido da seta para soltar a borda de fixação do aspirador e retire o pré-filtro.

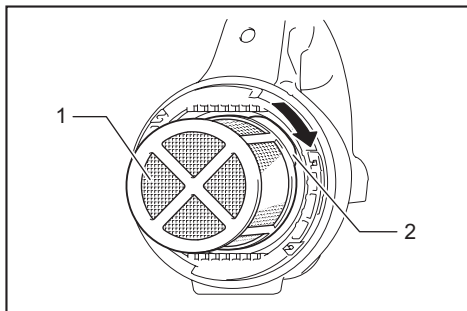

► 1. Pré-filtro 2. Borda de fixação

Limpe o pó fino do pré-filtro. Em seguida, remova o filtro e bata nele levemente para desalojar o pó.

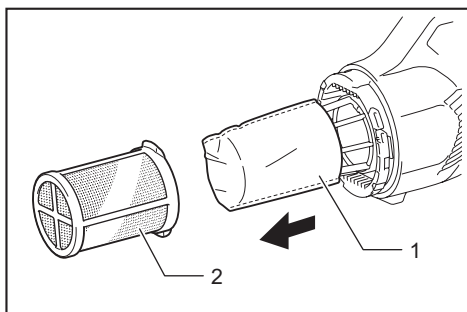

► 1. Filtro 2. Pré-filtro

Descarte do pó para o filtro de alto desempenho

Para desalojar o pó grudado no filtro da cápsula, bata com a mão na cápsula 4 ou 5 vezes.

Aponte a entrada de sucção para baixo, gire a cápsula no sentido da seta mostrado no diagrama e desconecte a cápsula devagar e em linha reta.

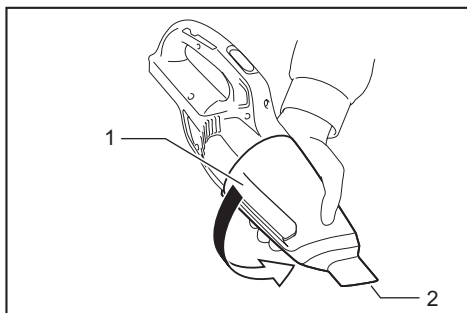

► 1. Cápsula 2. Entrada de sucção

NOTA: Poderá cair pó quando a cápsula for aberta, portanto certifique-se de colocar um saco de lixo embaixo da cápsula.

Remova o pó acumulado do interior da cápsula e do filtro de alto desempenho.

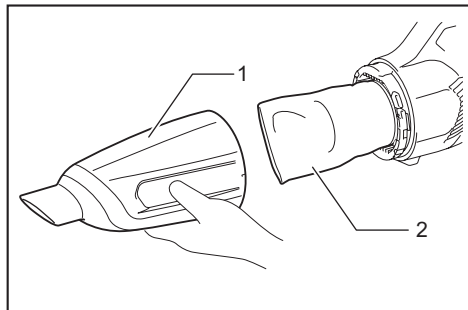

► 1. Cápsula 2. Filtro de alto desempenho

Gire o filtro de alto desempenho no sentido da seta para soltar a borda de fixação do aspirador e retire o filtro.

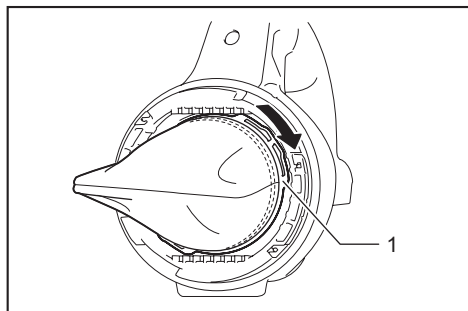

► 1. Borda de fixação

Limpe o pó fino e bata levemente no filtro de alto desempenho para desalojar o pó.

Montagem

Montagem do filtro normal

Coloque o filtro totalmente em posição no aspirador de pó.

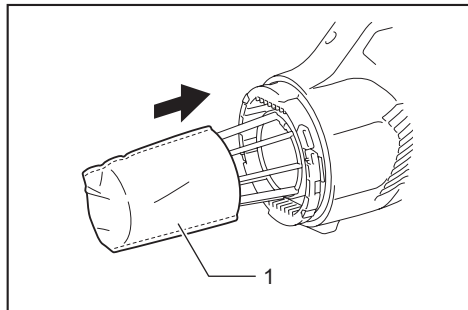

► 1. Filtro

OBSERVAÇÃO: Assegure-se de que o filtro seja colocado direito, sem ficar dobrado. Se o filtro for instalado incorretamente, como ilustrado, o pó entrará na caixa do motor e provocará a falha do motor.

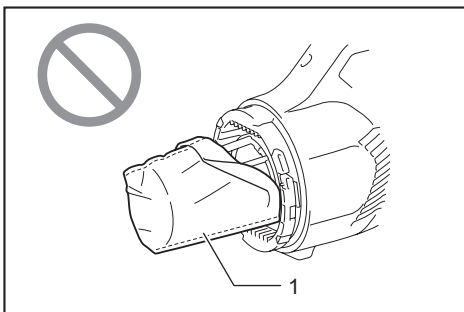

► 1. Filtro

Instale o pré-filtro. Certifique-se de girar o pré-filtro de forma que a borda de fixação trave com firmeza no aspirador de pó.

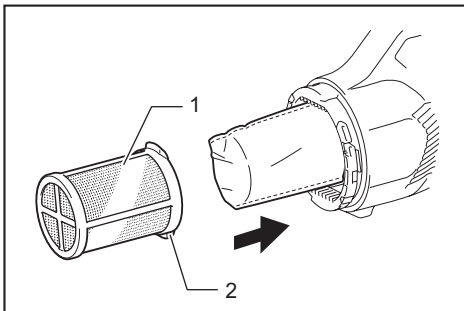

► 1. Pré-filtro 2. Borda de fixação

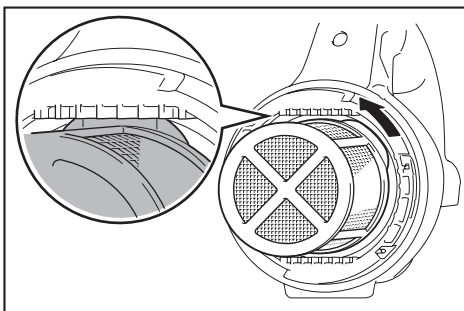

Instale a cápsula. Alinhe a marca na cápsula com a marca perto do cabo e gire a cápsula com firmeza no sentido da seta até que fique presa.

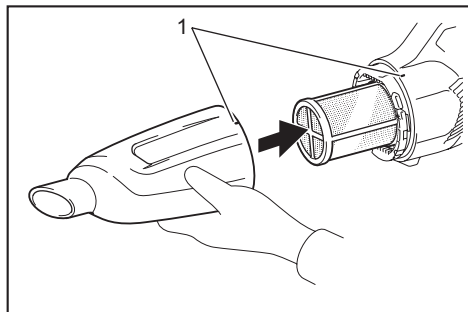

► 1. Marca

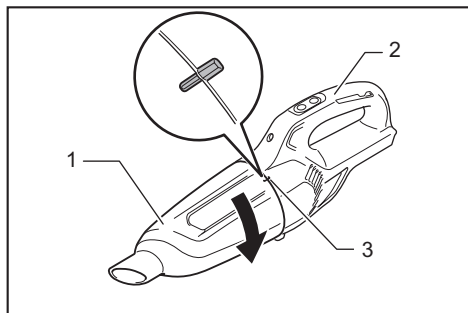

► 1. Cápsula 2. Cabo 3. Marca

NOTA: Remova o pó frequentemente, pois a capacidade de sucção será reduzida se houver muito pó no aspirador.

OBSERVAÇÃO: Antes de usar o aspirador, verifique sempre se o filtro e o pré-filtro estão instalados corretamente. Se não estiverem instalados corretamente, o pó entrará na caixa do motor e provocará a falha do motor. Se os problemas a seguir ocorrerem, isso significa que o filtro e o pré-filtro não estão instalados corretamente. Reinstale-os corretamente para resolver o problema.

Exemplos de problemas

Exemplo 1: Somente o pré-filtro foi instalado (sem o filtro)

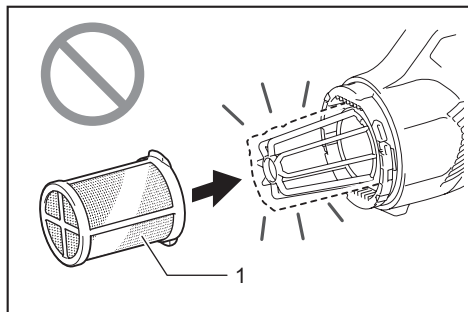

► 1. Pré-filtro

Exemplo 2: Somente o filtro foi instalado (sem o pré-filtro)

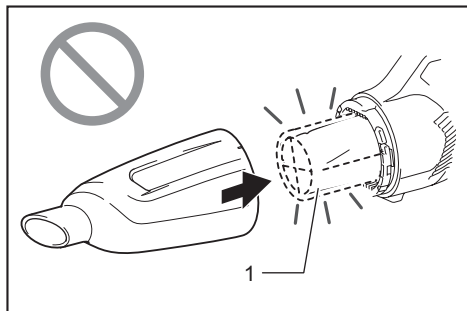

► 1. Filtro

Exemplo 3: O filtro foi instalado dobrado para trás

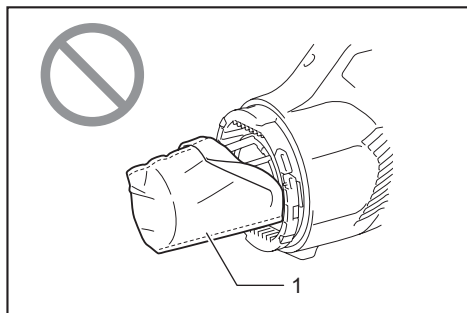

► 1. Filtro

Exemplo 4: A borda de fixação do pré-filtro não está travada com firmeza na ranhura da caixa do aspirador

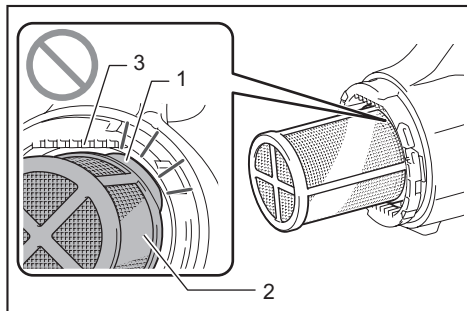

► 1. Borda de fixação 2. Pré-filtro 3. Ranhura da caixa do aspirador

Montagem do filtro de alto desempenho

Conecte o filtro de alto desempenho. Certifique-se de girar o filtro de alto desempenho de forma que a borda de fixação trave com firmeza no aspirador de pó.

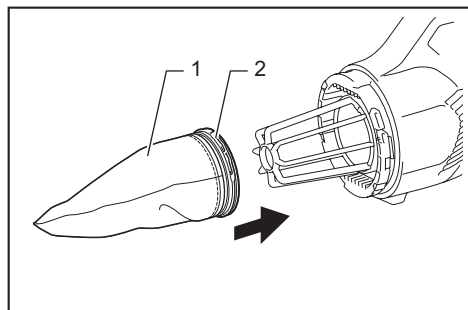

► 1. Filtro de alto desempenho 2. Borda de fixação

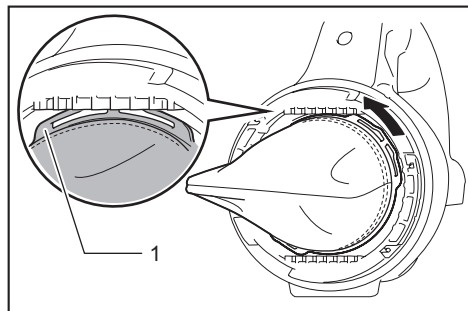

► 1. Borda de fixação

Instale a cápsula. Alinhe a marca na cápsula com a marca perto do cabo e gire a cápsula com firmeza no sentido da seta até que fique presa.

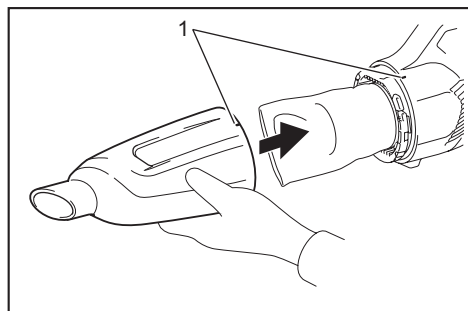

► 1. Marca

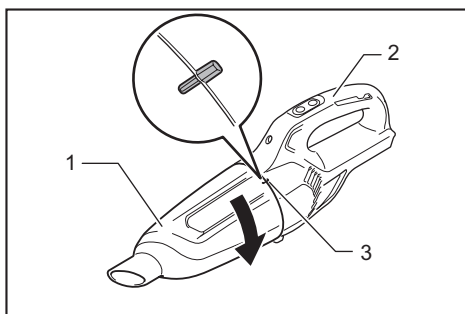

► 1. Cápsula 2. Cabo 3. Marca

NOTA: Remova sempre o pó antecipadamente, pois a capacidade de sucção será reduzida se houver muito pó no aspirador.

NOTA: Antes de usar o aspirador, verifique sempre se o filtro de alto desempenho está instalado corretamente. Se não estiverem instalados corretamente, o pó entrará na caixa do motor e provocará a falha deste.

Se os problemas a seguir ocorrerem, isso significa que o filtro de alto desempenho não está instalado corretamente. Reinstale-os corretamente para resolver o problema.

Exemplos de problemas

A borda de fixação do filtro de alto desempenho não está travada com firmeza na ranhura da caixa do aspirador.

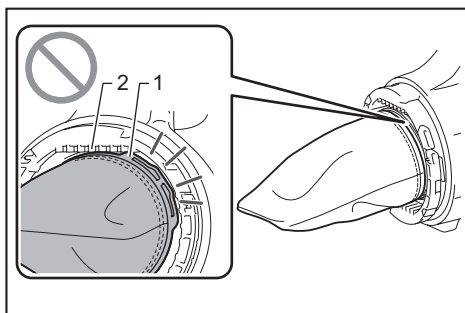

► 1. Borda de fixação 2. Ranhura da caixa do aspirador

OPERAÇÃO

⚠️ PRECAUÇÃO: Para conectar acessórios, tais como o bocal, insira e gire o acessório no sentido da seta para que fique conectado com firmeza durante o uso. Para desconectar os acessórios, gire-os no sentido da seta e retire-os. Se um acessório for girado no sentido oposto ao ser conectado ou desconectado, a cápsula poderá se soltar.

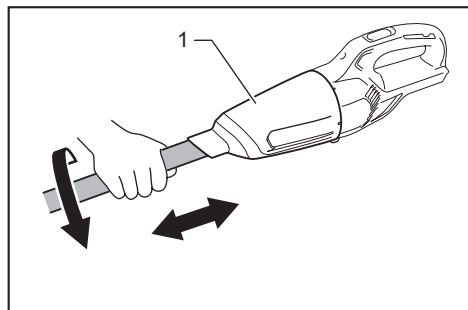

► 1. Cápsula

Limpeza (Sucção)

Bocal

Instale o bocal para limpar mesas, escrivaninhas, móveis, etc. O bocal encaixa facilmente.

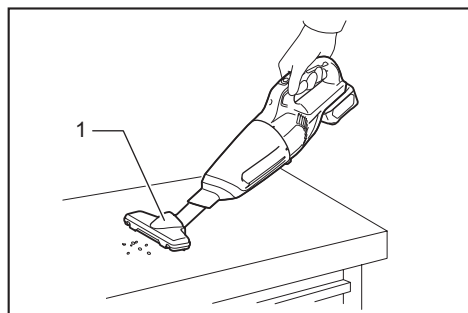

► 1. Bocal

Bocal + tubo prolongador (tubo reto)

O tubo prolongador é conectado entre o bocal e o aspirador. Este arranjo é conveniente para se manter uma boa postura durante a limpeza de pisos.

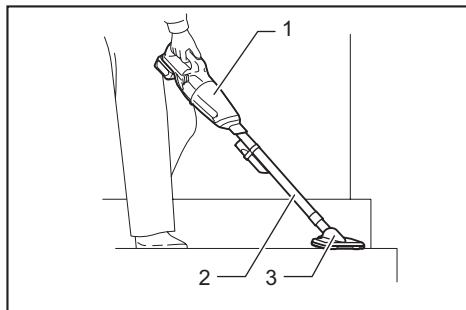

► 1. Corpo do aspirador 2. Tubo prolongador 3. Bocal

Bocal para cantos

Encaixe o bocal para cantos para limpeza de cantos e frestas de carros ou móveis.

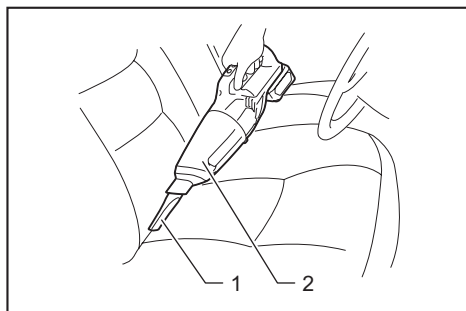

► 1. Bocal para cantos 2. Corpo do aspirador

Bocal para cantos + tubo prolongador (tubo reto)

Use este arranjo para limpar locais estreitos, onde o aspirador não entra, ou locais altos.

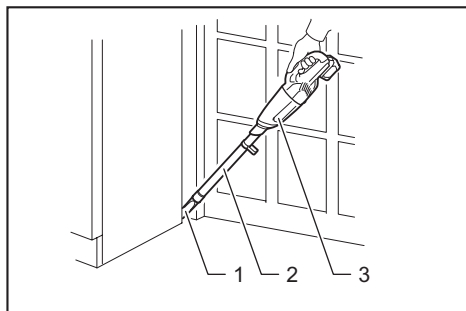

► 1. Bocal para cantos 2. Tubo prolongador 3. Corpo do aspirador

Limpeza sem o bocal

É possível fazer a aspiração de pó sem o bocal.

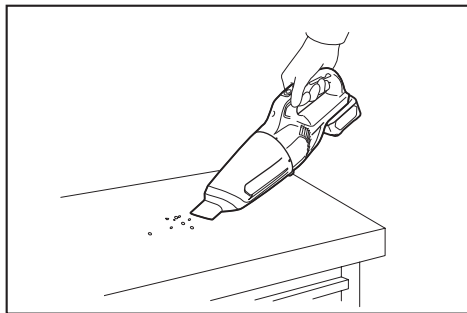

MANUTENÇÃO

PRECAUÇÃO: Certifique-se sempre de que a ferramenta esteja desligada e a bateria retirada antes de realizar qualquer inspeção ou manutenção.

Depois de usar

OBSERVAÇÃO: Encostar o aspirador em uma parede sem nenhum suporte pode provocar a sua queda e causar avarias.

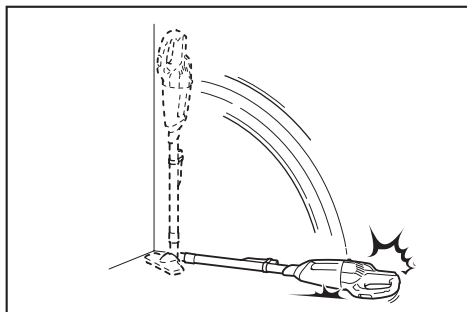

Limpeza

OBSERVAÇÃO: Nunca use gasolina, benzina, diluente, álcool ou produtos semelhantes. Pode ocorrer descoloração, deformação ou rachaduras.

OBSERVAÇÃO: Não sopre o pó aderido ao aspirador e aos filtros usando ar comprimido em aerossol. Ele força o pó para dentro da caixa, provocando falhas.

OBSERVAÇÃO: Depois de lavar os filtros, seque-os bem antes de usar. Se os filtros não estiverem suficientemente secos, poderão prejudicar a sucção e reduzir a vida útil do motor.

OBSERVAÇÃO: Depois de limpar os filtros e o filtro de esponja, certifique-se de reinstalá-los antes de usar. Se o aspirador for usado sem os filtros e o filtro de esponja, o pó entrará na caixa do motor e provocará defeitos.

Corpo do aspirador

Limpe periodicamente o exterior (corpo) do aspirador com um pano umedecido em água e sabão. Limpe também a abertura de sucção e a área de instalação do filtro.

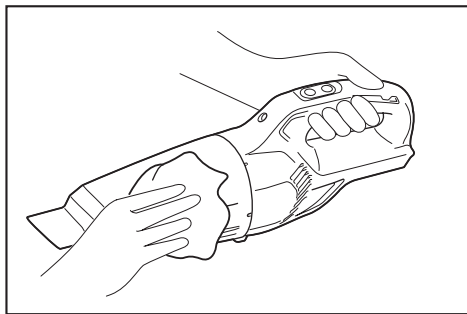

Filtro

Lave o filtro em água e sabão quando estiver obstruído com pó e quando houver redução da potência. Seque-o completamente antes de usar.

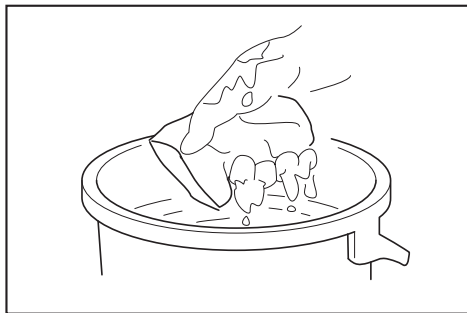

Filtro de esponja

Quando o filtro de esponja ficar sujo, limpe-o como se segue.

1. Remova o filtro.
2. Retire o filtro de esponja para fora através das colunas.
3. Limpe o filtro de esponja batendo nele ou lavando-o. Se lavá-lo, seque-o bem antes de usar.

4. Insira o filtro de esponja através das colunas e assente-o na posição original. Certifique-se de que a borda inferior de cada coluna está segurando o filtro de esponja e de que não existe folga entre o filtro de esponja e a abertura de sucção.

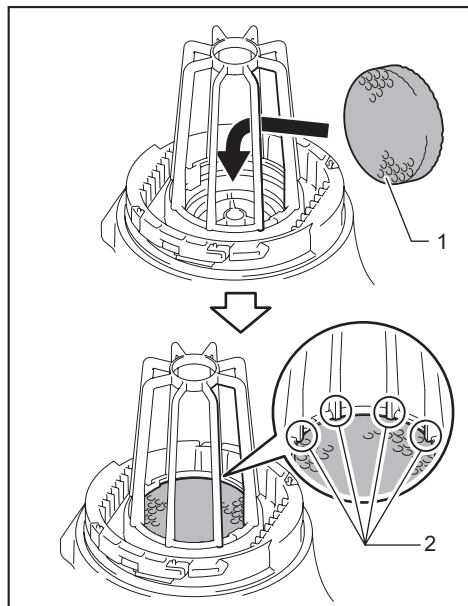

► 1. Filtro de esponja 2. Borda inferior da coluna

Identificação e resolução de problemas

Antes de solicitar reparos, verifique os pontos a seguir.

Sintomas	Área a verificar	O que fazer
Potência de sucção fraca	A cápsula está cheia de pó?	Esvazie a cápsula para retirar o pó.
	O filtro está obstruído?	Limpe ou lave o filtro.
	A bateria está descarregada?	Carregue a bateria.
Não funciona	A bateria está descarregada?	Carregue a bateria.

⚠PRECAUÇÃO: Não tente reparar o aspirador por conta própria.

Para manter a SEGURANÇA e a CONFIABILIDADE do produto, os reparos e qualquer outra manutenção ou ajustes devem ser feitos pelos centros autorizados de assistência técnica da Makita ou na própria fábrica da Makita, utilizando sempre peças originais Makita.

ACESSÓRIOS OPCIONAIS

⚠PRECAUÇÃO: Os acessórios ou extensões especificados neste manual são recomendados para utilização com a sua ferramenta Makita. A utilização de quaisquer outros acessórios ou extensões pode causar risco de ferimentos. Utilize o acessório ou extensão apenas para o fim a que se destina.

Se necessitar de informações adicionais relativas a estes acessórios, solicite-as ao centro de assistência técnica Makita em sua região.

- Tubo prolongador (tubo reto)
- Bocal
- Bocal para carpete
- Escova para prateleiras
- Bocal para cantos
- Bocal para assentos
- Bocal avulso
- Bocal para frestas
- Escova redonda
- Mangueira flexível
- Filtro

- Pré-filtro
- Filtro de alto desempenho
- Acessório tipo ciclone
- Baterias e carregadores originais Makita

NOTA: Alguns itens da lista podem estar incluídos na embalagem da ferramenta como acessórios padrão. Eles podem variar de país para país.

Acessório tipo ciclone

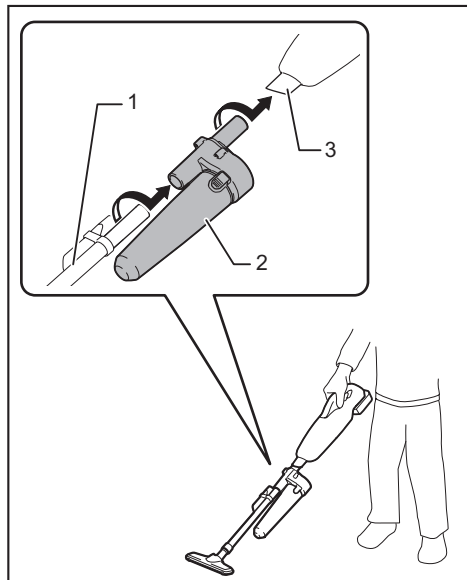

► 1. Tubo reto 2. Acessório tipo ciclone 3. Entrada de sucção

Sobre o acessório tipo ciclone

Usar o aspirador com o acessório tipo ciclone instalado reduz a quantidade de poeira que entra na cápsula, o que ajuda a prevenir o enfraquecimento da potência de sucção. Além disso, a limpeza depois do uso também é simples.

⚠PRECAUÇÃO: Antes de executar qualquer trabalho com a ferramenta, certifique-se de que ela está desligada e que a bateria foi retirada. Se a bateria permanecer inserida, o aspirador poderá começar a funcionar inesperadamente e provocar ferimentos.

⚠PRECAUÇÃO: Limpe o filtro de malha do acessório tipo ciclone e os filtros do aspirador se ficarem obstruídos. O uso prolongado com uma obstrução pode resultar no aquecimento ou emissão de fumaça.

OBSERVAÇÃO: Se o acessório tipo ciclone estiver acoplado, não use o aspirador na posição horizontal nem voltado para cima. Fazer isso poderá causar a obstrução do filtro de malha.

OBSERVAÇÃO: Use sempre o aspirador com os filtros instalados, mesmo quando estiver usando o acessório tipo ciclone. Usar o aspirador sem os filtros instalados pode resultar no mau funcionamento do motor.

NOTA: Antes de usar, confirme que o acessório tipo ciclone, o aspirador e o tubo reto estão devidamente travados.

NOTA: Esvazie o reservatório de pó do acessório tipo ciclone e a cápsula do aspirador quando houver acúmulo de pó. O uso prolongado resultará no enfraquecimento da potência de sucção.

Descarte do pó

Quando o acúmulo de pó atingir a linha de enchimento completo do reservatório de pó, siga o procedimento abaixo para descartar o pó.

1. Segure o reservatório de pó com firmeza, pressione e mantenha pressionados os dois botões e retire o reservatório de pó.

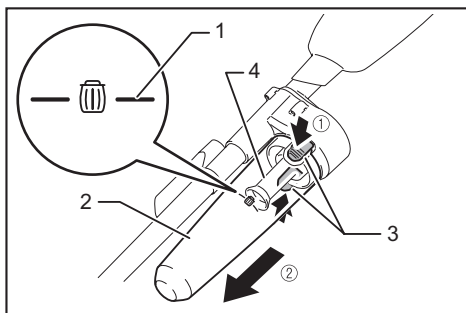

► 1. Linha de enchimento completo 2. Reservatório de pó 3. Botão (dois locais) 4. Filtro de malha

2. Descarte o pó que estiver no interior do reservatório de pó e retire todo pó ou poeira que estiverem aderidos à superfície do filtro de malha.

3. Insira o reservatório de pó completamente, até ouvir os dois botões travarem com um clique.

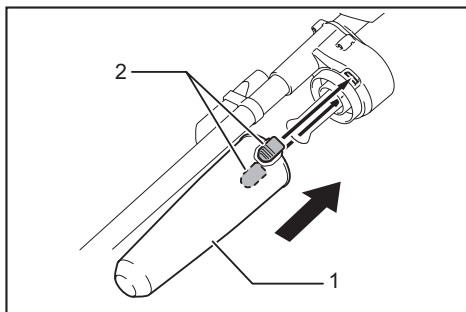

► 1. Reservatório de pó 2. Botão (dois locais)

NOTA: Antes de reiniciar a operação, confirme que o acessório tipo ciclone, o aspirador e o tubo reto estão todos acoplados com firmeza.

NOTA: Se a potência de sucção não for recuperada mesmo depois do descarte do pó e da limpeza do filtro de malha, verifique se há pó acumulado na câpsula do aspirador, ou então se há alguma obstrução.

Limpeza

Se o reservatório de pó estiver sujo, ou se o filtro de malha estiver obstruído, remova-os e lave-os com água. (Consulte a seção "Descarte do pó" para verificar o procedimento de remoção.)

Seque bem os componentes antes de reinstalar e usar.

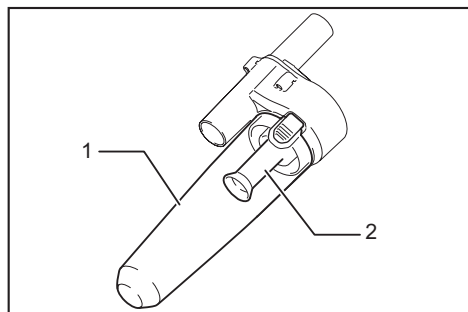

► 1. Reservatório de pó 2. Filtro de malha

Se o filtro de malha ficar muito sujo, limpe-o de acordo com o procedimento a seguir.

1. Gire o filtro de malha no sentido anti-horário e remova-o quando os ganchos destravarem.

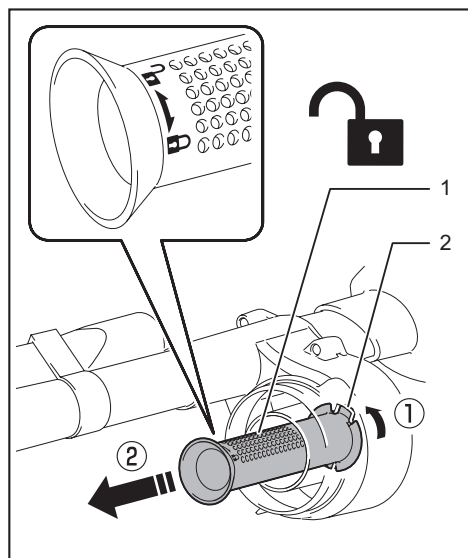

► 1. Filtro de malha 2. Gancho

2. Remova o pó do filtro de malha e lave-o com água. Seque bem em seguida.

3. Insira o filtro de malha na base os ganchos alinhados à abertura. Gire o filtro de malha no sentido horário até os ganchos travarem com um clique. Certifique-se de que o filtro de malha está instalado com firmeza.

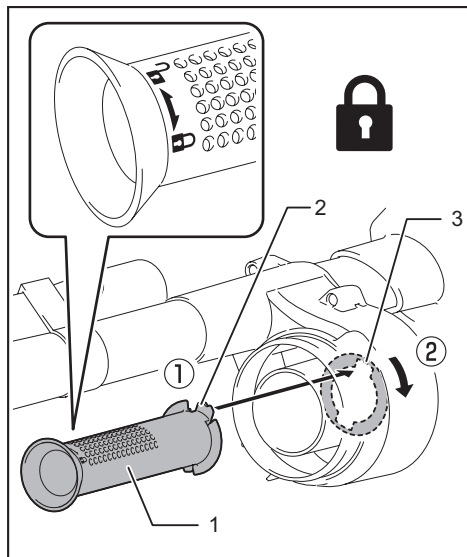

► 1. Filtro de malha 2. Gancho 3. Abertura

SAC MAKITA
0800-019-2680
sac@makita.com.br

Makita do Brasil Ferramentas Elétricas Ltda.

Rodovia BR 376, KM 506, 1 CEP: 84043-450 – Bairro Industrial - Ponta Grossa – PR, CNPJ : 45.865.920/0006-15

www.makita.com.br

885637B216
PTBR
20201221